



## Isuzu D-Max DC XL Verlenging

De Isuzu D-Max Double Cab XL biedt vele mogelijkheden als het gaat om het vervoeren van meer en langere ladingen. Voertuig, chassis en body worden verlengd met 330 mm. Hiermee voldoet de verlengde en verhoogde D-Max aan de eisen van de BPM grijs kenteken wetgeving. De voordelen voor ondernemers zijn dat de pick-up in het verlaagde motorrijtuigenbelasting tarief valt en daarmee is vrijgesteld van BPM. Bovendien heeft de pick-up een lagere verzekeringspremie.

Dit maakt de D-Max een fiscaal aantrekkelijk off-road voertuig voor bijvoorbeeld hoveniers, tuinders, bouwprofessionals en vele andere speciale toepassingen.



[www.vethautomotive.com](http://www.vethautomotive.com)



[verkoop@veth.nl](mailto:verkoop@veth.nl)



Dijkgraaf 8, 6921 RL Duiven



+31 (0)26 323 0000

**VETH** Since 1840  
AUTOMOTIVE

# Isuzu D-Max DC XL - technische kenmerken

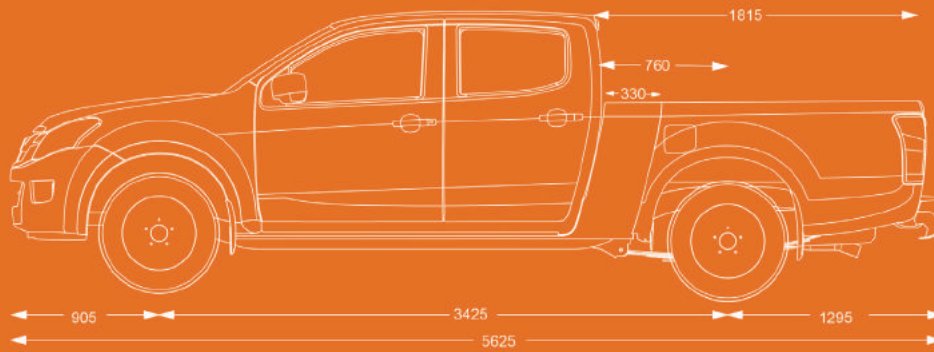

Model	D-Max DC*	D-Max DC XL
Wielbasis:	3095 mm	3425 mm
Interne Laadlengte:	1485 mm	1815 mm
Voertuig Lengte:	5295 mm	5625 mm

\* Specificaties fabrieksmodel, volgens specificaties van Isuzu Benelux N.V.

## Accessories Isuzu D-Max DC XL via Veth Automotive

Voor de Isuzu D-Max DC XL biedt Veth Automotive speciaal ontwikkelde accessoires aan. Het toepassen van accessoires maakt de pick-up niet alleen mooier, maar zorgt ook voor een nog praktischere inzet en een betere bescherming.

### Verkrijgbare accessoires:

- Tonneau cover
- Roll cover
- Container
- Tranenplaat laadbak bekleding
- Aluminium side bar
- RVS side bar
- Styling bar
- Laadbak coating
- Gereedschapskist



Coating



Sidebar



Container \*



Tonneau cover



Roll cover

\* De container voldoet aan de BPM grijs kenteken wetgeving